

Apartament de 2 camere, 45 mp utili, zona Calea Severinului

Scan

ID: 135216AV
Ultima actualizare: 22.04.2024

Cartier: Calea Severinului
Zona:

Pret/mp: 1.444€
Rata lunara: 330,90 €

65.000€

Apartament 2 camere - semidecomandat

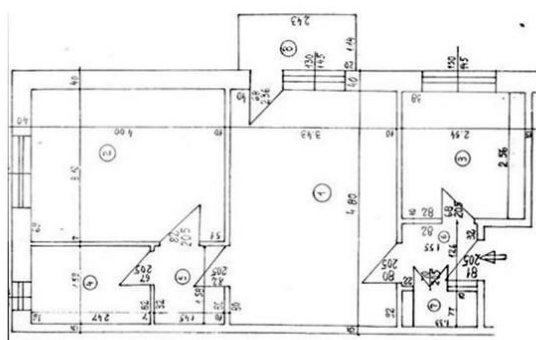

Apartament 2 camere - semidecomandat

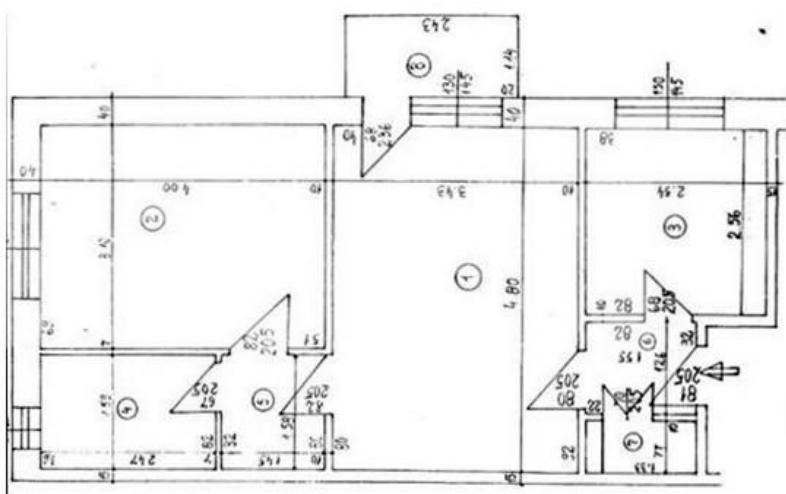

Persoana de contact

Eduard Luca
Broker Partner

+40 351 455 333
office@blitz.ro

Contact agentie

Fix: +40351455333

Email: office@blitz.ro

Adresa:

- str. Calea Severinului, nr.13,
et.1, Craiova

Caracteristici

Numar camere: 2
Suprafata utila: 45.00 mp
Numar bai: 1

Nr.locuri parcare: 1
Tip compartimentare:
Semidecomandat

Tip imobil: Bloc de apartamente
Dotari: Parțial mobilat/utilat
Tip finisaj: Finisat

Descriere oferta

Blitz va propune un apartament semidecomandat de 48 mp din care utili avem 45 mp, cu geam cu aerisire exterioara la baie. Acesta se afla situat la etajul 4 din 4 si este un apartament curat si intretinut. Intrarea in bloc se face pe baza de cartela, iar pe casa scarii este trasa teava de gaze in eventualitatea in care urmatorul proprietar doreste sa isi monteze centrala termica. De asemenea apartametrul este unul racoros pe timpul verii, deoarece in fata geamurilor avem pomii si spatii verzi care ajuta la mentinerea unei temperaturi placute. In acelasi timp pe timpul iernii este un apartament calduros. Pretul este negociabil!

Ratingul ofertei

4.9

Locatie	★ ★ ★ ★ ★	5.0
Raport calitate/preț	★ ★ ★ ★ ★	5.0
Facilitati zona	★ ★ ★ ★ ★	5.0
Spatii verzi	★ ★ ★ ★ ★	5.0
Confort	★ ★ ★ ★ ☆	4.5

Parerea Agentului

Ideal pentru investitie!

Observatii
