

# Comision 0% Apartament 2 camere, 59,6 mp, Decebal, centrala termica, Bloc Nou

Scan

ID: 137009AV  
Ultima actualizare: 15.04.2024

Cartier: Decebal  
Zona: Decebal

Pret/mp: 3.000€  
Rata lunara: 778,88 €

153.000€

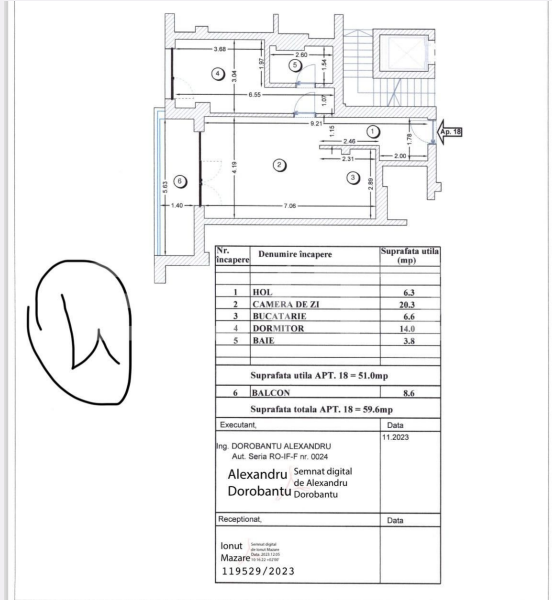

## Persoana de contact

Oana Soveresan  
Franchise Manager  
Bucuresti

+40 314 222 333  
office@blitz.ro

## Contact agentie

Fix: +40314222333

Email: office@blitz.ro

Adresa:

- București, Sector 3, Șoseaua Mihai Bravu nr. 255, etaj 3.
- București, sector 1, bld. Unirii, nr. 13, bl. 2C, et. 4, ap. 35

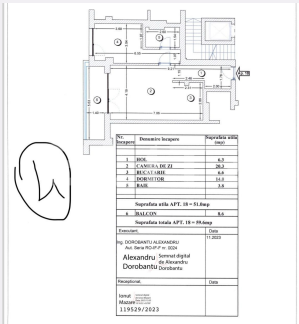

## Caracteristici

Numar camere: 2  
Suprafata utila: 51.00 mp  
Numar bai: 1  
Nr balcoane: 1  
Etaj: 4 /6

Nr.locuri parcare: 0  
Tip compartimentare: Decomandat  
Vechime apartament: Nou

Tip imobil: Bloc de apartamente  
Dotari: Nemobilat  
Tip finisaj: Finisat  
Material constructie: Căramidă

# Descriere oferta

Blitz va propune cu drag oportunitatea de a achizitiona un apartament de 2 camere, intr-o zona foarte frumoasa, centrala a Bucurestiului. Cu o suprafata totala de 59,6 mp dintre care 51 mp utili si balcon 8,6 mp, intr-un bloc nou construit in anul 2024, este o proprietate ideala pentru locuinta personala sau investitie. Finisajele alese sunt din gama premium, apartamentul este foarte luminos, cu geamuri mari, termopane de inalta calitate, iar vederea este pe spate, nu la bulevardul principal, astfel ca va puteti bucura de liniste si de confortul mult dorit atunci cand ajungeti acasa. Pretul afisat nu include 19% TVA. Se poate achizitiona si loc de parcare subteran, la un cost de 15.000 euro + tva.

## Ratingul ofertei

5.0

Locatie	★ ★ ★ ★ ★	5.0
Raport calitate/preț	★ ★ ★ ★ ★	5.0
Facilitati zona	★ ★ ★ ★ ★	5.0
Spatii verzi	★ ★ ★ ★ ★	5.0
Confort	★ ★ ★ ★ ★	5.0

## Parerea Agentului

Un apartament ideal pentru locuinta personala sau investitie. Merita vazut! Pentru detalii suplimentare si vizionare, sunt aici cu drag.

## Observatii

© BLITZ. Agentie Imobiliara București.  
Toate drepturile rezervate

Orar : Luni - Vineri: 09:00 - 17:30 Sambata:  
Inchis

Adresa:  
- București, Sector 3, Șoseaua Mihai Bravu nr. 255, etaj 3.  
- București, sector 1, bld. Unirii, nr. 13, bl. 2C, et. 4, ap. 35

Responsabilitatea pentru corectitudinea si integralitatea informatiilor continute in ofertele agentiei apartine in exclusivitate proprietarilor sau semnatarilor contractelor de intermediere, in calitate de furnizori ai datelor respective, SC Blitz Network SA neasumandu-si nici o raspundere in acest sens, inclusiv cu privire la verificarea veridicitatii acestor informatii.